

Canon

Laserdrucker

LASER SHOT LBP2900

Erste Schritte



Schritt1

Entnehmen des Druckers aus der Verpackung und Aufstellen des Geräts

S. 6



Schritt2

Installieren der Tonerpatrone

S. 10

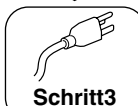

Schritt3

Anschließen des Netzkabels

S. 15



Schritt4

Einlegen von Papier

S. 16



Schritt5

Anschließen des Druckers an einen Computer und Installieren der Software

S. 24

LASER
SHOT

Automatic
Image
Refinement

CAPT
Canon Advanced Printing Technology

Lesen Sie zuerst dieses Handbuch.

Vielen Dank, dass Sie sich für den Canon LASER SHOT LBP2900 entschieden haben.

Lesen Sie dieses Handbuch sorgfältig durch, bevor Sie den Drucker in Betrieb nehmen.

Bewahren Sie dieses Handbuch nach dem Lesen an einem sicheren Ort auf, um es später wieder zurate ziehen zu können.

Einleitung

Informationen zu diesem Handbuch

Eine elektronische Version (PDF) des Benutzerhandbuchs ist auf der mitgelieferten CD-ROM enthalten.

Bevor Sie diese CD-ROM verwenden, lesen Sie in diesem Handbuch den Abschnitt "Informationen zur CD-ROM," auf S. 32.

■ Erste Schritte (Dieses Dokument) : Manual_1.pdf

In diesem Handbuch werden die Installation des Druckers sowie die Vorbereitungen beschrieben, die für die Inbetriebnahme des Druckers erforderlich sind.

■ Anwenderhandbuch : Manual_2.pdf

In diesem Handbuch werden Druckvorgänge, die Durchführung regelmäßiger Wartungen und das Beheben von Problemen usw. beschrieben.

Die PDF-Handbücher stehen über das CD-ROM-Installationsprogramm zur Verfügung. (Siehe "Informationen zum CD-ROM-Installationsprogramm," auf S. 32.) Die Dateinamen neben den -Markierungen (Manual_1.pdf usw.) sind die Namen der PDF-Dateien der Handbücher, die sich im Ordner [Manuals] der CD-ROM befinden.

WICHTIG

Für die Anzeige der Handbücher im PDF-Format ist Adobe Reader/Adobe Acrobat Reader erforderlich. Wenn Adobe Reader/Adobe Acrobat Reader nicht auf Ihrem System installiert ist, laden Sie sich das Programm bitte von der Adobe Systems Incorporated-Website herunter.

Verwendete Symbole

Die folgenden Symbole werden in diesem Handbuch verwendet, um Verfahren, Beschränkungen, Vorsichtsmaßnahmen und Anweisungen zu erläutern, die aus Sicherheitsgründen befolgt werden müssen.

WARNUNG

Kennzeichnet Warnungen, die bei Nichtbeachtung Tod oder schwere Verletzungen zur Folge haben können. Für eine sichere Benutzung dieses Produkts sollten Sie diese Warnungen unbedingt beachten.

VORSICHT

Kennzeichnet Warnungen, die bei Nichtbeachtung Verletzungen oder Sachbeschädigungen zur Folge haben können. Für eine sichere Benutzung dieses Produkts sollten Sie diese Warnungen unbedingt beachten.

WICHTIG

Kennzeichnet wichtige Punkte und Einschränkungen, die beachtet werden müssen. Damit es bei der Bedienung des Druckers nicht zu Problemen kommt, sollten Sie diese Punkte und Einschränkungen aufmerksam lesen.

HINWEIS

Kennzeichnet zusätzliche Informationen bezüglich der Bedienung des Druckers. Es wird empfohlen, diese Punkte zu lesen.

Copyright 2005 by Canon Inc. All rights reserved.

Kein Teil dieses Dokuments darf ohne vorherige schriftliche Genehmigung von Canon Inc. in irgendeiner Form oder durch irgendwelche Mittel, sei es elektronisch oder mechanisch, auch nicht durch Fotokopie und Aufzeichnung, oder durch irgendein Informationsspeicher- oder -wiedergewinnungssystem reproduziert oder übertragen werden.

Hinweis

Canon übernimmt für das vorliegende Handbuch keinerlei Garantien. Canon haftet weder für hierin enthaltene Fehler noch für beiläufig entstandene Schäden oder Folgeschäden, die auf die Anwendung der im Handbuch enthaltenen Informationen zurückzuführen sind.

In diesem Handbuch verwendete Abkürzungen

Produkt- und Modellbezeichnungen werden in diesem Handbuch wie folgt abgekürzt:

Betriebssystem Microsoft® Windows® 98:	Windows 98
Betriebssystem Microsoft® Windows® Millennium Edition:	Windows Me
Betriebssystem Microsoft® Windows® 2000:	Windows 2000
Betriebssystem Microsoft® Windows® XP:	Windows XP
Betriebssystem Microsoft® Windows Server™ 2003:	Windows Server 2003
Betriebssystem Microsoft® Windows®:	Windows
LASER SHOT LBP2900:	LBP2900

Warenzeichen

Canon, das Canon-Logo, LASER SHOT und LBP sind Warenzeichen der Canon Inc.

Adobe, Adobe Acrobat und Adobe Reader sind Warenzeichen von Adobe Systems Incorporated.

IBM und PowerPC sind Warenzeichen der International Business Machines Corporation in den USA.

Microsoft und Windows sind eingetragene Warenzeichen der Microsoft Corporation in den USA und/oder anderen Ländern.

Andere hier genannte Produkt- und Firmennamen können Warenzeichen ihrer jeweiligen Eigentümer sein.

Aufstellungsort

Aufstellungsumgebung

Um den sicheren und reibungslosen Betrieb des Geräts zu gewährleisten, sollten Sie den Drucker an einem Ort aufstellen, der die folgenden Bedingungen erfüllt.

WICHTIG

Vor der Aufstellung des Druckers lesen Sie den Abschnitt "Wichtige Sicherheitsvorschriften" im  *Anwenderhandbuch* durch.

- Stellen Sie sicher, dass die Netzstromversorgung im folgenden Bereich liegt.
220 bis 240 V ($\pm 10\%$) 50/60 Hz (± 2 Hz)
- Die maximale Leistungsaufnahme des Druckers beträgt 726 W oder weniger. Elektroräuschen oder ein drastischer Abfall der Spannung kann zu Fehlfunktionen oder Datenverlusten im Drucker und Computer führen.
- Verwenden Sie den Drucker an Orten, wo Temperatur und Luftfeuchtigkeit innerhalb der folgenden Bereiche liegen.
Umgebungstemperatur: 10 bis 32,5°C (50 bis 90,5°F)
Luftfeuchtigkeit: 20 bis 80% relative Feuchte (ohne Kondensationsbildung)

WICHTIG

In den folgenden Fällen können sich im Inneren des Druckers Wassertröpfchen (Kondensation) bilden: Damit sich der Drucker an die Umgebungstemperatur und Luftfeuchtigkeit anpassen kann, lassen Sie den Drucker mindestens eine Stunde vor der Inbetriebnahme am Aufstellungsort stehen. Wenn sich im Inneren des Druckers Wassertröpfchen bilden, kann es zu Problemen im Papiertransportweg kommen, was zu Papierstaus, Fehlfunktionen des Druckers oder anderen Problemen im Betrieb des Druckers führt.

- Wenn der Raum, in dem der Drucker aufgestellt ist, plötzlich erwärmt wird.
- Wenn der Drucker von einem kalten und trockenen Ort an einen heißen und feuchten Ort gebracht wird.

HINWEIS

An Kunden, die einen Ultraschall-Luftbefeuchter verwenden
Wenn Sie einen Ultraschall-Luftbefeuchter mit Leitungs- oder Brunnenwasser verwenden, können Verunreinigungen im Wasser in der Luft verteilt werden und in das Druckerinnere gelangen, was zu einer schlechten Bildqualität führt. Wenn Sie diese Art Luftbefeuchter verwenden, sollten Sie sauberes Wasser oder Wasser, das keine Verunreinigungen enthält, verwenden.

- Stellen Sie den Drucker in einer Umgebung auf, die den folgenden Bedingungen entspricht:
 - Ein Ort mit ausreichend Aufstellungsplatz
 - Ein gut belüfteter Raum
 - Eine flache Oberfläche
 - Eine stabile Unterlage, die problemlos das Gewicht des Druckers und des Sonderzubehörs tragen kann

WARNUNG

Installieren Sie das Gerät nicht in der Nähe von Alkohol, Verdünnungsmitteln oder anderen brennbaren Substanzen. Wenn eine brennbare Substanz mit der elektrischen Einheit im Druckerinneren in Berührung kommt, kann dies zu einem Brand oder elektrischen Schlag führen.



VORSICHT

- Installieren Sie den Drucker nicht an den folgenden Orten. Andernfalls besteht die Gefahr von Brand oder elektrischem Schlag.
 - Feuchte oder staubige Orte.
 - Orte, die Rauch oder Dampf ausgesetzt sind, z. B. neben einem Ofen oder Luftbefeuchter.
 - Orte, die Regen oder Schnee ausgesetzt sind.
 - Orte in der Nähe von Wasserhähnen oder Wasser.
 - Orte, die direktem Sonnenlicht ausgesetzt sind.
 - Orte, die hohen Temperaturen ausgesetzt sind.
 - Orte in der Nähe von offenen Flammen.
- Installieren Sie den Drucker nicht auf einer wackeligen Unterlage oder unebenen Oberfläche oder an anderen instabilen Orten mit Vibrationen. Ein Herunterfallen des Druckers oder ein Umkippen der Unterlage kann zu Verletzungen von Personen führen.



WICHTIG

- Installieren Sie den Drucker nicht an den folgenden Orten. Andernfalls kann es zu Beschädigungen des Druckers kommen.
- Eine Umgebung, in der die Temperatur und/oder Luftfeuchtigkeit schnell wechselt oder in der Kondensation auftreten kann.
 - Ein schlecht belüfteter Raum
 - In der Nähe von Geräten, die magnetische oder elektromagnetische Wellen erzeugen
 - In Räumen wie Labors, in denen chemische Reaktionen auftreten
 - In einem Raum, in dem ätzende oder giftige Chemikalien wie Salz oder Ammoniak in der Luft vorhanden sind
 - Eine Unterlage, die sich durch das Gewicht von Drucker und Sonderzubehör verbiegen kann, oder in die der Drucker einsinken kann (wie etwa ein Teppich oder ein Polster).

Platz zur Aufstellung

Wählen Sie einen Aufstellungsort, an dem ausreichend Platz um den Drucker herum vorhanden ist, sowie eine Unterlage, die das Gewicht des Druckers tragen kann. Die Abmessungen der einzelnen Druckerkomponenten und des benötigten Platzes um die Komponenten herum sowie die Fußpositionen lauten wie folgt:

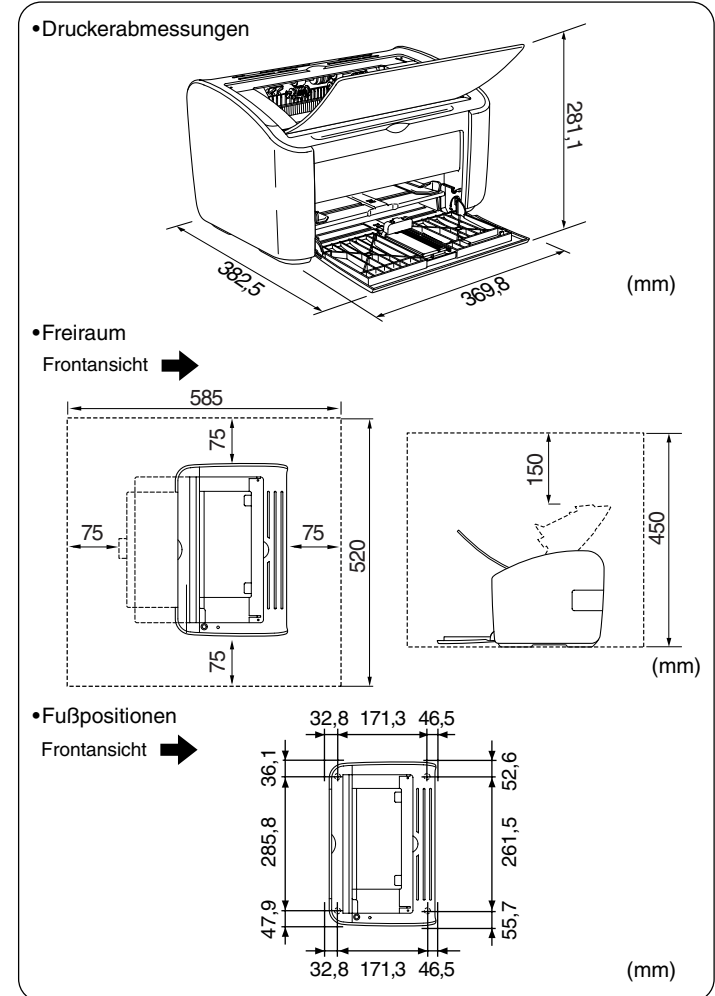

Systemanforderungen

Betriebssystem

- Microsoft Windows 98
- Microsoft Windows Me
- Microsoft Windows 2000 Server/Professional
- Microsoft Windows XP Professional/Home Edition
- Microsoft Windows Server 2003
(nur 32-Bit-Prozessorversion)

Betriebsumgebung

	Windows 98/Me	Windows 2000/XP/Server 2003
CPU	Pentium II 300MHz oder höher	Pentium II 300MHz oder höher
Speicher (RAM)*	64MB oder mehr	128MB oder mehr
Festplatte	30MB oder mehr	Windows 2000: 60MB oder mehr Windows XP/Server 2003: 70MB oder mehr

(PC/AT-kompatibel)

* Da der tatsächliche, für die Verwendung des Druckers verfügbare Speicherplatz abhängig von der Konfiguration Ihres Computersystems und der von Ihnen verwendeten Anwendung variiert, kann der Druck nicht in allen Fällen der oben aufgeführten Umgebungen garantiert werden.

Empfohlene Umgebung

	Windows 98/Me	Windows 2000/XP/Server 2003
CPU	Pentium III 600MHz oder höher	Pentium III 600MHz oder höher
Speicher (RAM)	128MB oder mehr	256MB oder mehr

Schnittstelle

- Windows 98/Me: USB Full-Speed (USB 1.1 äquivalent)
- Windows 2000/XP/Server 2003: USB 2.0 Hi-Speed/USB Full-Speed (USB 1.1 äquivalent)

HINWEIS

- Wenn Sie die Tonsignale des Druckertreibers verwenden möchten, müssen Sie PC Synthesizer (und den Treiber für PCM-Synthesizer) installieren. Verwenden Sie keinen Treiber für PC-Lautsprecher (speaker.drv).
- Dieser Drucker verwendet bidirektionale Kommunikation. Der Betrieb des Druckers bei Anschluss über ein Gerät mit unidirektionaler Kommunikation wurde nicht getestet. Daher kann Canon den Druckerbetrieb nicht garantieren, wenn der Drucker über unidirektionale Druckserver, USB-Hubs und Schaltgeräte verbunden ist.

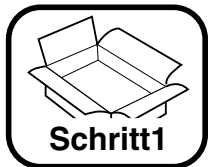

Entnehmen des Druckers aus der Verpackung und Aufstellen des Geräts

Überprüfen des Lieferumfangs

Bevor Sie den Drucker aufstellen, überprüfen Sie, ob die folgenden Komponenten im Paket enthalten sind. Sollte eine Komponente fehlen oder beschädigt sein, wenden Sie sich an den Händler, bei dem Sie den Drucker gekauft haben.

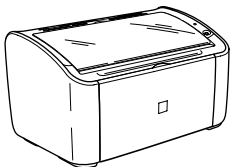

Drucker



- CD-ROM
[LBP2900 User Software]
- CAPT-(Canon Advanced Printing Technology)-Software
 - USB-Klasse-Treiber
 - Erste Schritte (Dieses Handbuch)
 - Anwenderhandbuch
 - CAPT-Windows-Firewall-Dienstprogramm



Netzkabel



Tonerpatrone

HINWEIS

- Die Darstellung des Netzkabels in diesem Handbuch entspricht möglicherweise nicht dem genauen Erscheinungsbild und der genauen Konfiguration des tatsächlichen Netzkabels.
- Die mit dem Drucker gelieferte Tonerpatrone ist nicht identisch mit der Ersatztonerpatrone. Lesen Sie Kapitel 5 "Regelmäßige Wartung" im  *Anwenderhandbuch*, bevor Sie eine Ersatztonerpatrone kaufen.
- Im Lieferumfang dieses Druckers ist kein USB-Kabel enthalten. Nehmen Sie ein USB-Kabel, das dem von Ihnen verwendeten Computer entspricht.

Tragen des Druckers zum Aufstellungsort

Wenn Sie sich für einen Aufstellungsort entschieden haben, nehmen Sie den Drucker aus der Verpackung, und tragen Sie ihn zum ausgewählten Aufstellungsort.

WICHTIG

- Stellen Sie den Drucker auf einer Unterlage wie etwa einem Tisch auf, die das Gewicht des Druckers problemlos tragen kann.
- Installieren Sie den Drucker nicht auf einer Unterlage, die sich durch das Gewicht von Drucker und Sonderzubehör verbiegen kann oder in die der Drucker einsinken kann (z.B. ein Teppich oder ein Polster).

1 Nehmen Sie den Drucker aus der Verpackung.

WICHTIG

Nehmen Sie den Drucker an einem Ort aus der Verpackung, an dem ausreichend Platz vorhanden ist.

2 Tragen Sie den Drucker zum Aufstellungsort.

Halten Sie den Drucker an beiden Seiten mit beiden Händen fest, wie in der Abbildung dargestellt.

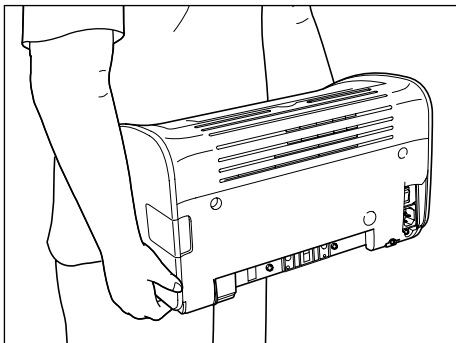

VORSICHT

- Der Drucker wiegt ohne Tonerpatrone etwa 5,6 kg. Achten Sie darauf, sich beim Tragen des Druckers nicht zu verheben.

- Heben Sie den Drucker nur wie abgebildet und nicht am Mehrzweck-Papierfach, am Fach für manuelle Zuführung, am Ausgabefach oder an anderen Teilen des Druckers hoch. Andernfalls kann der Drucker herunterfallen und Verletzungen von Personen verursachen.

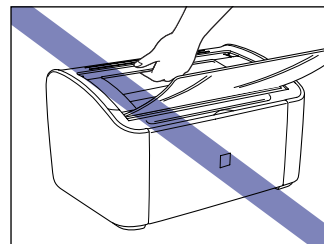
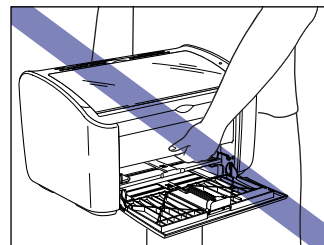
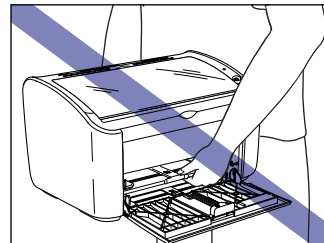

3 Setzen Sie den Drucker am Aufstellungsort vorsichtig ab.

VORSICHT

- Setzen Sie den Drucker langsam und vorsichtig ab. Wenn Ihre Hände vom Drucker eingeklemmt werden, besteht Verletzungsgefahr.

WICHTIG

Stellen Sie sicher, dass am Aufstellungsort ausreichend Platz für das Anbringen der Kabel usw. vorhanden ist.

Entfernen des Verpackungsmaterials

Der Drucker ist mit Cellophanband und Verpackungsmaterial versehen, um ihn vor Vibrationen und Erschütterungen während des Transports zu schützen.

Entfernen Sie das Cellophanband und das Verpackungsmaterial, nachdem Sie den Drucker zum Aufstellungsort getragen haben.

- 1 Entfernen Sie das Band, das sich an vier Stellen vorne und hinten am Drucker befindet ①, und entfernen Sie anschließend das Schutzpapier ②.**

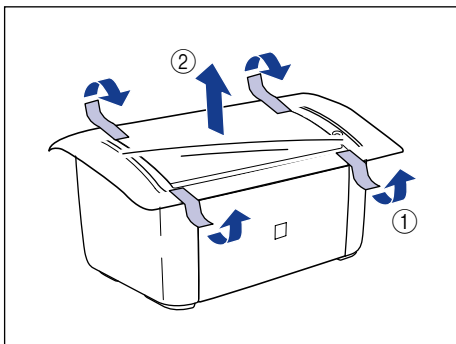

- 2 Entfernen Sie die folgenden Cellophanbänder, mit denen der Drucker versehen ist (sechs Stellen).**

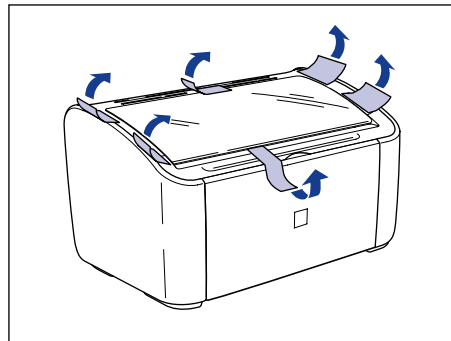

- 3 Öffnen Sie das Ausgabefach.**

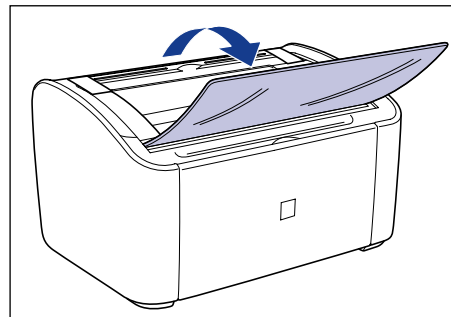

- 4** Entfernen Sie die folgenden Cellophanbänder, mit denen der Drucker versehen ist (zwei Stellen).

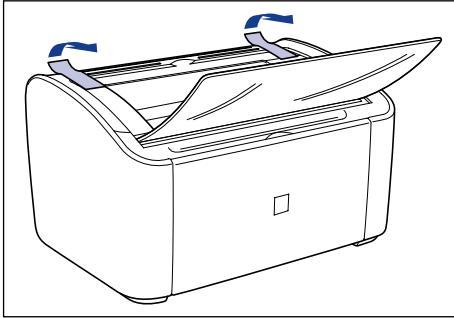

- 5** Öffnen Sie das Mehrzweck-Papierfach. Öffnen Sie das Mehrzweck-Papierfach an der Furche in der Mitte des Druckers.

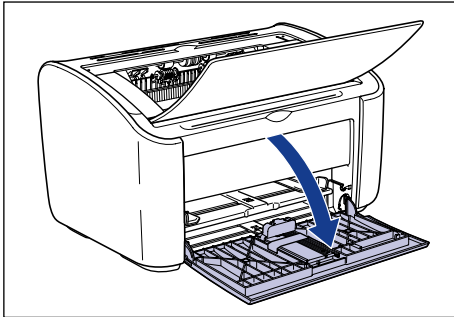

- 6** Entfernen Sie das Band, das die hintere Papierführung sichert.

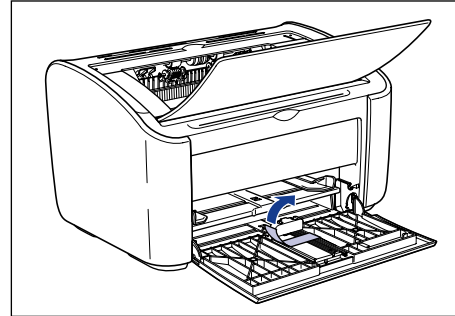

- 7** Schließen Sie das Mehrzweck-Papierfach.

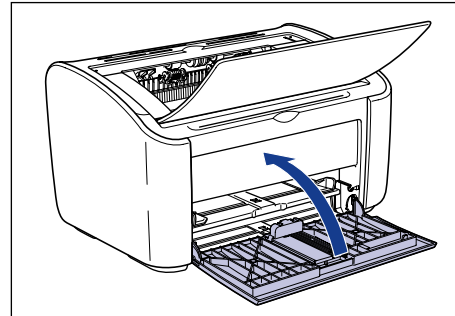

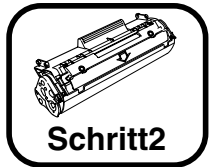

Schritt2

Installieren der Tonerpatrone

Schritt
2

Einzelheiten zum Umgang mit den Tonerpatronen finden Sie in Kapitel 5 "Regelmäßige Wartung" im  *Anwenderhandbuch*.

WARNUNG

Die Tonerpatrone erzeugt ein schwaches magnetisches Feld. Wenn es bei Personen mit Schrittmachern zu Problemen mit dem Schrittmacher kommt, sollten sie sich von der Tonerpatrone entfernen und unverzüglich einen Arzt aufsuchen.

VORSICHT

Achten Sie darauf, dass kein Toner an Ihre Kleidung oder Hände gelangt. Wenn Toner an Ihre Kleidung oder Hände gelangt ist, waschen Sie die betroffenen Stellen sofort mit kaltem Wasser ab. Wenn Sie heißes Wasser verwenden, wird der Toner fest und verursacht Flecken, die nicht mehr entfernt werden können.

WICHTIG

Berühren Sie niemals die Hochspannungsteile im Inneren der oberen Abdeckung. Andernfalls kann es zu Beschädigungen des Druckers kommen.

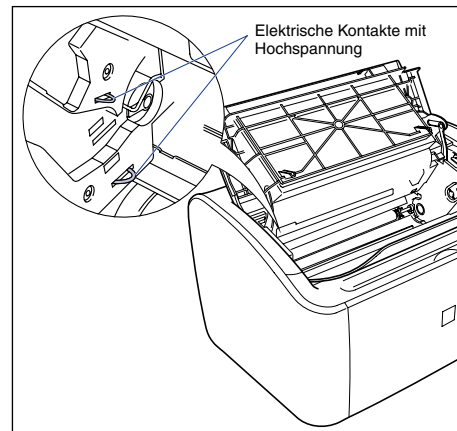

1 Öffnen Sie das Ausgabefach.

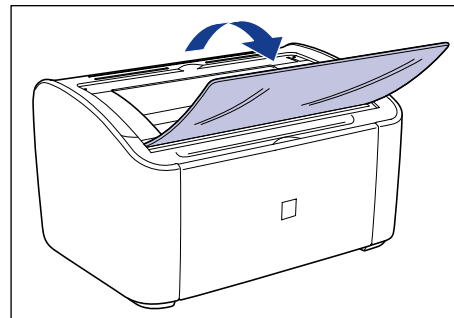

2 Öffnen Sie die obere Abdeckung.

Öffnen Sie die obere Abdeckung an der Furche rechts bis zum Anschlag.

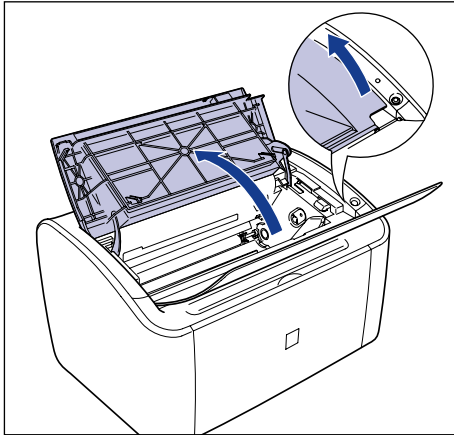

3 Nehmen Sie die Tonerpatrone aus der Schutzhülle.

Öffnen Sie die Schutzhülle mit einer Schere, um Beschädigungen der Tonerpatrone zu vermeiden.

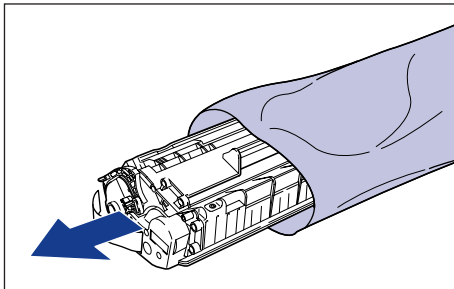

WICHTIG

- Werfen Sie die Schutzhülle der Tonerpatrone nicht weg. Sie benötigen diese Schutzhülle, wenn Sie die Tonerpatrone z.B. für eine Wartung des Druckers herausnehmen.

- Wenn Sie das Trommelinnere mit der Hand berühren oder verkratzen, kann dadurch die Druckqualität beeinträchtigt werden. Sie sollten unter keinen Umständen die Schutzabdeckung der Trommel berühren oder öffnen. Berühren Sie unter keinen Umständen andere Teile als in den Anweisungen genannten. Andernfalls kann es zu Beschädigungen der Tonerpatrone kommen.

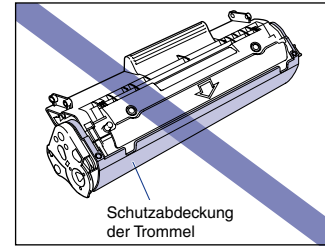

- Setzen Sie die Tonerpatrone nicht direktem Sonnenlicht oder starken Lichtquellen aus.

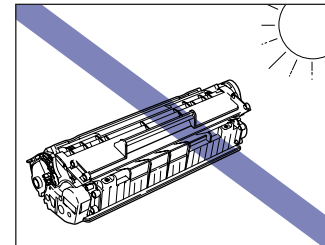

- 4** Halten Sie die Tonerpatrone wie in der Abbildung gezeigt, und bewegen Sie sie fünf oder sechs Mal von Seite zu Seite, um den Toner gleichmäßig zu verteilen.

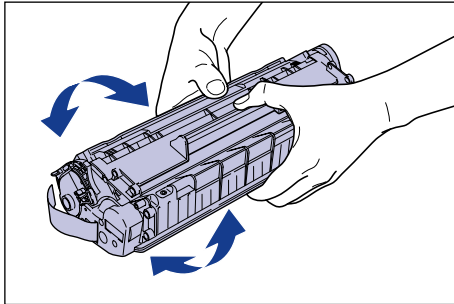

Schritt
2

WICHTIG

- Wenn der Toner nicht gleichmäßig verteilt wird, erhalten Sie möglicherweise eine schlechte Druckqualität. Sie sollten diesen Schritt unbedingt ausführen.
- Drehen Sie die Tonerpatrone leicht. Wenn Sie die Tonerpatrone stark drehen, kann Toner verschüttet werden.
- Achten Sie darauf, empfindliche Bereiche, wie den Sensor oder die elektrischen Kontakte, nicht zu berühren. Andernfalls kann es zu Beschädigungen der Tonerpatrone kommen.

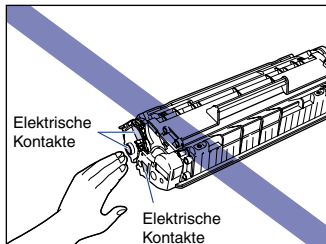

- 5** Legen Sie die Tonerpatrone auf einer flachen Oberfläche ab, und ziehen Sie dann das Abdichtband (ca. 50 cm lang) langsam ab, während Sie die Tonerpatrone abstützen.

Ziehen Sie das Abdichtband direkt in Pfeilrichtung heraus.

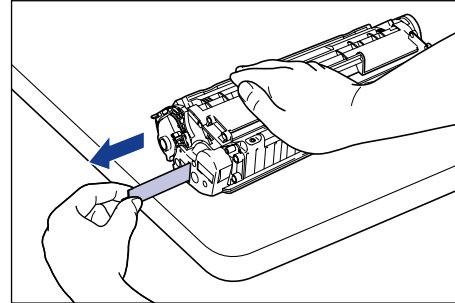

VORSICHT

Wenn das Abdichtband zu kräftig herausgezogen wird oder die Bewegung unterbrochen wird, kann Toner verschüttet werden. Falls Toner in Augen oder Mund gerät, spülen Sie die betroffenen Stellen sofort mit kaltem Wasser aus, und suchen Sie anschließend einen Arzt auf.

WICHTIG

- Sie sollten das Band nicht biegen oder nach oben oder unten ziehen. Andernfalls könnte das Abdichtband in der Mitte reißen, und Sie können es nicht mehr vollständig entfernen.

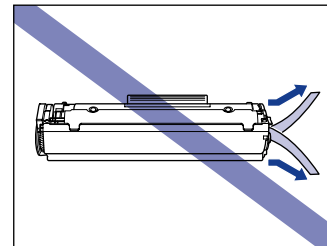

- Ziehen Sie das Band heraus, bis es vollständig aus der Patrone entfernt ist. Wenn Teile des Abdichtbandes im Inneren der Tonerpatrone bleiben, kann es zu Druckproblemen kommen.
- Beim Herausziehen des Abdichtbandes sollten Sie die Schutzabdeckung der Trommel nicht in den Händen halten.

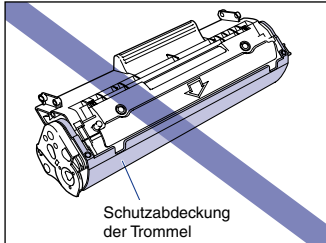

- Nach dem Entfernen der Verpackungsmaterialien installieren Sie die Tonerpatrone so schnell wie möglich im Drucker.
- Entsorgen Sie das Abdichtband unter Beachtung örtlich geltender Vorschriften.

6 Richten Sie den Vorsprung links und rechts an der Tonerpatrone an den Tonerpatronenführungen im Drucker aus, und schieben Sie die Patrone ganz nach hinten ①, und ziehen Sie sie anschließend zu sich nach unten ②.

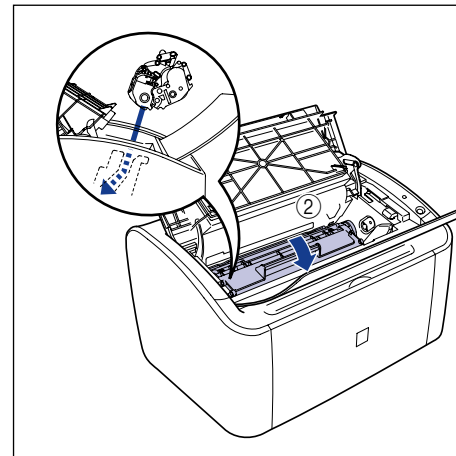
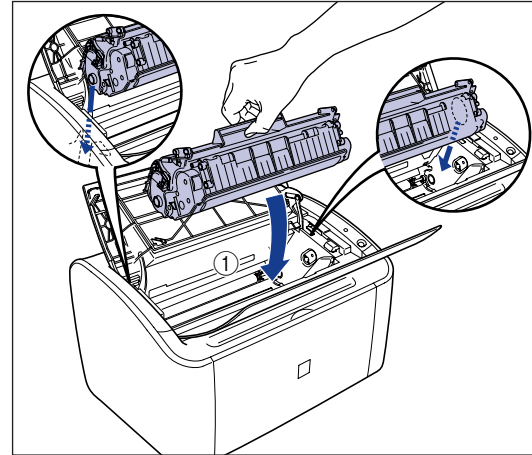

7 Schließen Sie die obere Abdeckung.

Schritt
2

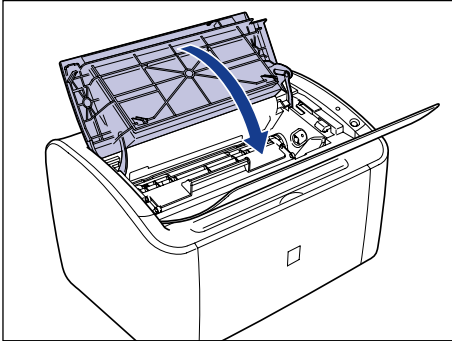

WICHTIG

- Wenn Sie die obere Abdeckung nicht schließen können, überprüfen Sie, ob die Tonerpatrone korrekt in den Drucker eingelegt wurde. Wenn Sie die obere Abdeckung mit Gewalt schließen, kann dies zu Beschädigungen des Druckers führen.
- Lassen Sie die obere Abdeckung nach Einlegen der Tonerpatrone nicht über einen längeren Zeitraum geöffnet.

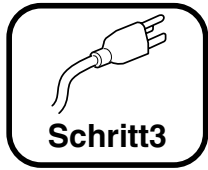

Anschließen des Netzkabels

WICHTIG

- Eine Steckdose sollte ausschließlich für den Drucker verwendet werden.
- Schließen Sie das Netzkabel nicht an den Geräteausgang am Computer an.
- Schließen Sie diesen Drucker nicht an eine ausfallsichere Betriebsstromversorgung an. Dies kann bei einer Stromunterbrechung zu Fehlfunktionen des Druckers führen. Außerdem besteht die Gefahr, dass der Drucker beschädigt wird.

1 Vergewissern Sie sich, dass der Netzschalter des Druckers AUSgeschaltet ist.

Der Drucker ist ausgeschaltet, wenn die "O"-Seite des Netzschalters gedrückt ist.

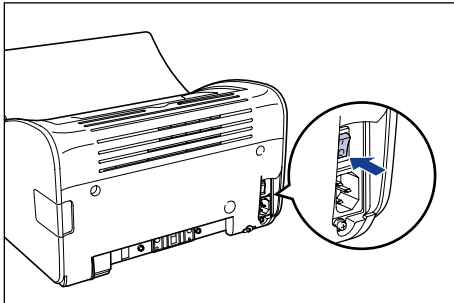

2 Stecken Sie das mitgelieferte Netzkabel fest in den Netzeingang.

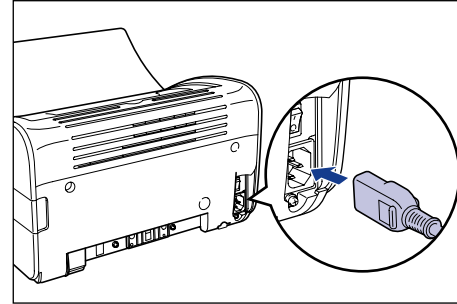

3 Stecken Sie den Netzstecker fest in die Netzsteckdose.

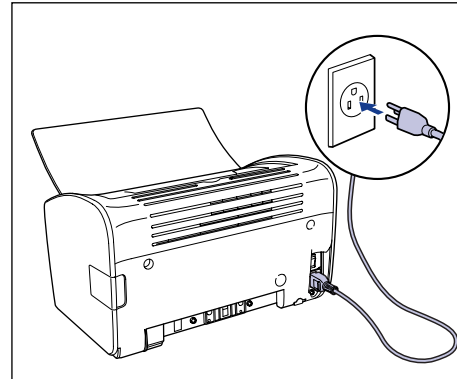



Einlegen von Papier

Dieser Drucker kann Papier aus dem Mehrzweck-Papierfach und dem Fach für manuelle Zuführung einziehen. In diesem Handbuch wird nur das Einlegen von Normalpapier im Standardformat beschrieben. Informationen zum Einlegen von schwerem Papier, Folien, Etikettenpapier, Briefumschlägen, Indexkarten oder benutzerdefinierten Papierformaten finden Sie in Kapitel 2 "Einlegen und Erfassen von Papier" im  *Anwenderhandbuch*.

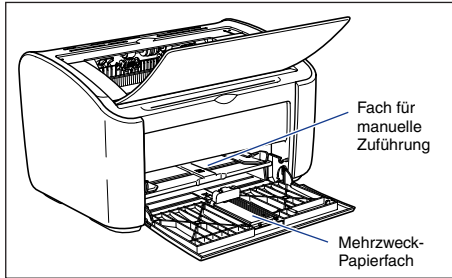

WICHTIG

- Bevor Sie auf Papier aus dem Mehrzweck-Papierfach drucken, sollten Sie sicherstellen, dass sich kein Papier im Fach für manuelle Zuführung befindet. Wenn sich Papier im Fach für manuelle Zuführung befindet, wird das Papier aus dem Fach für manuelle Zuführung eingezogen, da das Fach für manuelle Zuführung vor dem Mehrzweck-Papierfach Vorrang hat.
- Legen Sie kein Papier in das Fach für manuelle Zuführung, während der Drucker auf Papier aus dem Mehrzweck-Papierfach druckt. Das Papier aus dem Fach für manuelle Zuführung wird in den Drucker gezogen, was zu einem überlappenden Papiereinzug und zu Papierstaus führt.
- Legen Sie kein Papier mit ungeraden Kanten, Falten oder starken Verwellungen ein. Andernfalls kann es zu Papierstau und Druckerfehlern kommen.

- Weitere Einzelheiten zu druckbarem Papier finden Sie in Kapitel 2 "Einlegen und Erfassen von Papier" im  *Anwenderhandbuch*.

Einlegen von Papier in das Mehrzweck-Papierfach

Das Mehrzweck-Papierfach kann bis zu etwa 150 Blatt Normalpapier (64 g/m²) im Format A4, B5, A5, Legal, Letter oder Executive enthalten. Sie können auch schweres Papier, Folien, Etikettenpapier, Briefumschläge (Briefumschlag C5, Briefumschlag COM10, Briefumschlag DL, Briefumschlag Monarch) oder benutzerdefiniertes Papier mit einer Breite von 76,2 - 215,9 mm und einer Länge von 127,0 - 355,6 mm einlegen.

Legen Sie das Papier grundsätzlich längs in das Mehrzweck-Papierfach ein.

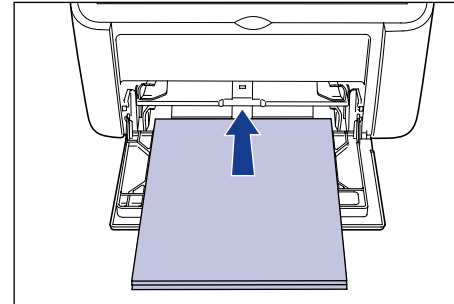

WICHTIG

- Wenn Sie das Mehrzweck-Papierfach neu auffüllen, obwohl sich noch Papier im Fach befindet, nehmen Sie das Papier aus dem Fach, und richten Sie es mit dem neuen Papier richtig aus, bevor Sie es in das Fach legen.
- Verwenden Sie das Papierfassungsvermögen für die einzelnen Papiertypen als Richtlinie für die Anzahl von Blättern, auf denen fortlaufend gedruckt werden kann.

1 Öffnen Sie das Mehrzweck-Papierfach.

Öffnen Sie das Mehrzweck-Papierfach an der Furche in der Mitte des Druckers.

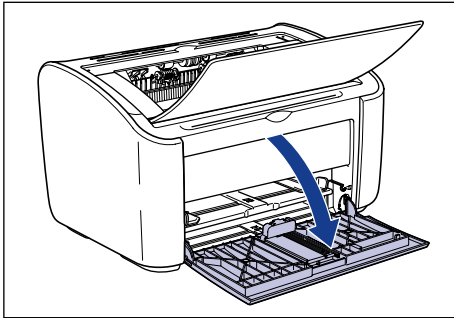

2 Ziehen Sie die hintere Papierführung heraus.

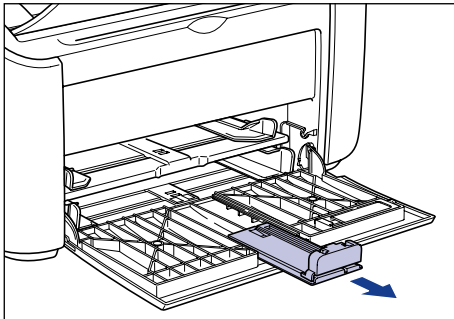

WICHTIG

Bevor Sie das Mehrzweck-Papierfach schließen, sollten Sie unbedingt die hintere Papierführung wieder in die in der Abbildung gezeigte Position bringen. Wenn Sie das Mehrzweck-Papierfach schließen, ohne die Papierführung an die dargestellte Position zu bringen, kann der Drucker beschädigt werden.

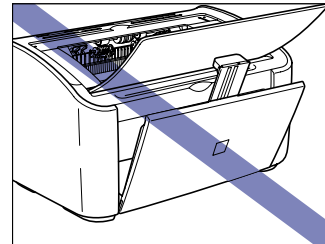
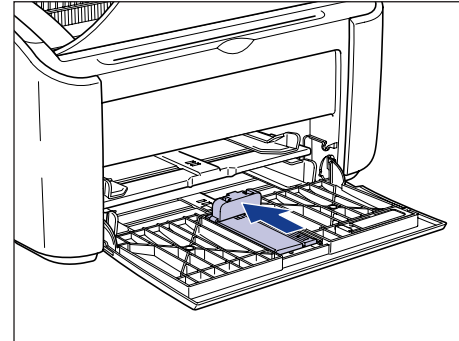

Schritt
4

3 Öffnen Sie die seitlichen Papierführungen etwas weiter als die tatsächliche Papierbreite.

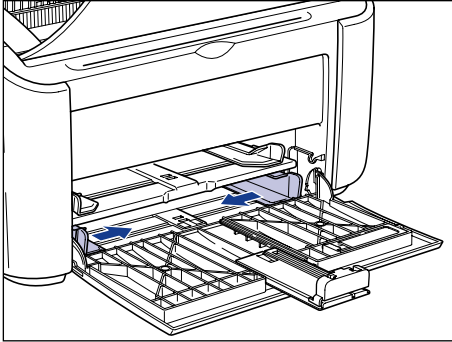

Schritt
4

4 Legen Sie den Papierstapel vorsichtig mit der zu bedruckenden Seite nach obenweisend ein, bis er die Fachrückseite berührt.

Stellen Sie sicher, dass der eingelegte Papierstapel nicht höher als die Papiergrenzföhrungen ist.

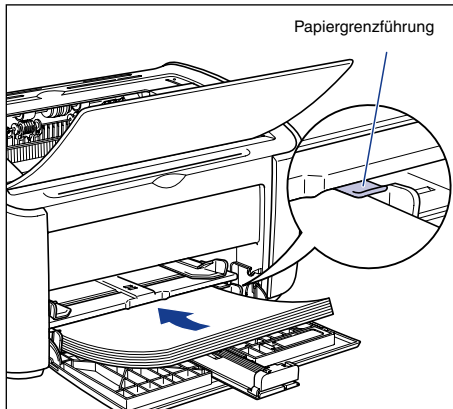

! VORSICHT

Achten Sie beim Papiereinlegen darauf, sich nicht die Händel an den Papierkanten zu schneiden.

☞ WICHTIG

- Die Anzahl der Blätter an Normalpapier, die in das Mehrzweck-Papierfach eingelegt werden können, liegt bei etwa 150 (bei 64 g/m²-Papier). Überprüfen Sie, dass ausreichend freier Platz zwischen den Papiergrenzföhrungen und dem Papier vorhanden ist. Wenn kein freier Platz vorhanden ist, reduzieren Sie die Papiermenge ein wenig.
- Wenn Sie schlecht geschnittenes Papier verwenden, kann es passieren, dass Papier doppelt eingelegt wird. In diesem Fall sollten Sie die Kanten des Papiers auf einer glatten Oberfläche ausrichten, bevor Sie das Papier einlegen.

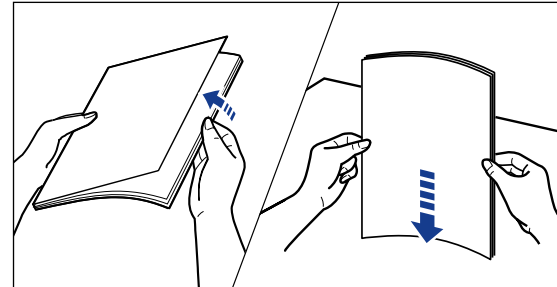

- Legen Sie das Papier gerade ein.
- Wenn die Rückseite des Papierstapels nicht richtig ausgerichtet ist, können Fehleinzüge oder Papierstaus verursacht werden.
- Wenn Papier an den Ecken aufgerollt oder gefaltet ist, glätten Sie es vor dem Einlegen.

HINWEIS

Zum Drucken auf Papier mit Briefköpfen oder Papier mit Logo-Aufdruck legen Sie das Papier so ein, dass die zu bedruckende Seite nach oben weist und die Papieroberseite zum rückwärtigen Ende weist.

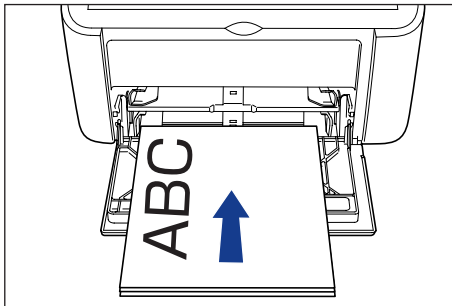
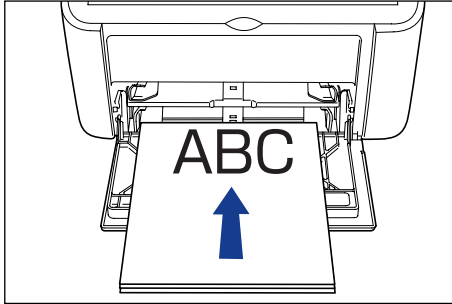

5 **Passen Sie die Papierführungen so an, dass sie an beiden Seiten des Papierstapels ausgerichtet sind.**

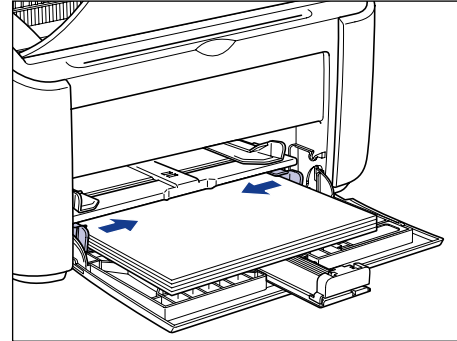

WICHTIG

Vergewissern Sie sich grundsätzlich, dass die Papierführungen der Papierbreite entsprechen. Wenn die Papierführungen zu weit oder zu eng sind, wird das Papier nicht korrekt eingezogen, und es kann zu einem Papierstau kommen.

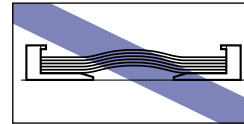
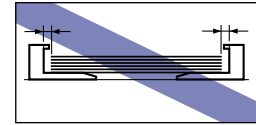
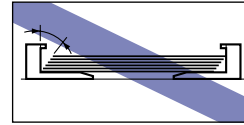

6 Passen Sie die hintere Papierführung an das Papier an.

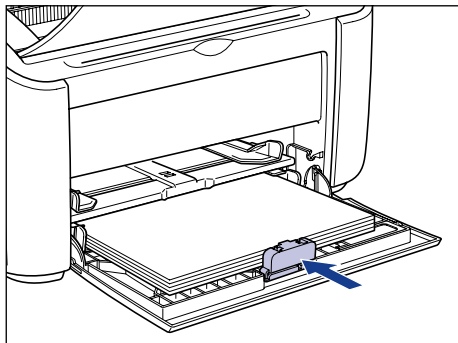

WICHTIG

Während des Druckvorgangs sollten Sie das Papier im Mehrzweck-Papierfach nicht berühren oder herausziehen. Andernfalls kann es zu Fehlfunktionen des Druckers kommen.

Einlegen von Papier in das Fach für manuelle Zuführung

Das Fach für manuelle Zuführung kann Normalpapier im Format A4, B5, A5, Legal, Letter oder Executive enthalten. Sie können auch schweres Papier, Folien, Etikettenpapier, Briefumschläge (Briefumschlag C5, Briefumschlag COM10, Briefumschlag DL, Briefumschlag Monarch) oder benutzerdefiniertes Papier mit einer Breite von 76,2 - 215,9 mm und einer Länge von 127,0 - 355,6 mm einlegen.

Legen Sie das Papier grundsätzlich längs in das Fach für manuelle Zuführung ein.

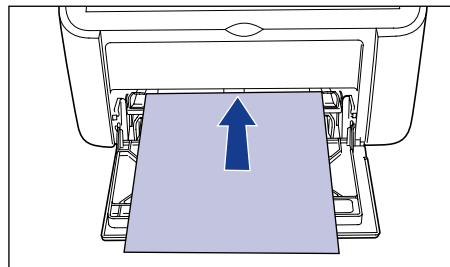

WICHTIG

- Sie können nur einzelne Blätter in das Fach für manuelle Zuführung einlegen.
- Sie können mit dem Fach für manuelle Zuführung nicht drucken, wenn die Druckereinstellungen auf mehrere Kopien oder mehrere Seiten eingestellt sind. Wenn Sie einen Druckauftrag mit mehreren Kopien oder mehreren Seiten starten, werden das zweite Blatt und die darauf folgenden Blätter aus dem Mehrzweck-Papierfach eingezogen, unabhängig vom Papierformat und dem Papiertyp.
- Während des Druckvorgangs sollten Sie das Papier im Fach für manuelle Zuführung nicht berühren oder herausziehen. Andernfalls kann es zu Fehlfunktionen des Druckers kommen.

1 Wenn das Mehrzweck-Papierfach nicht geöffnet ist, öffnen Sie es.

(Siehe "Einlegen von Papier in das Mehrzweck-Papierfach," auf S. 16.)

2 Öffnen Sie die seitlichen Papierführungen etwas weiter als die tatsächliche Papierbreite.

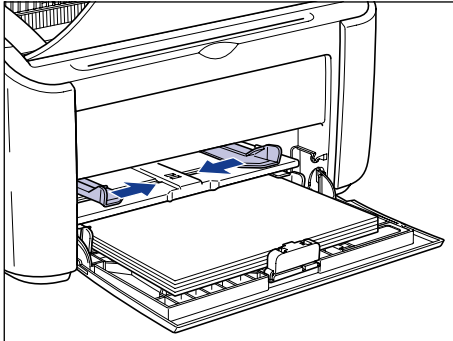

3 Legen Sie das Blatt Papier vorsichtig mit der zu bedruckenden Seite nach oben weisend ein, bis es die Fachrückseite berührt.

Stellen Sie sicher, dass das eingelegte Papier nicht höher als die Papiergrenzfürungen ist.

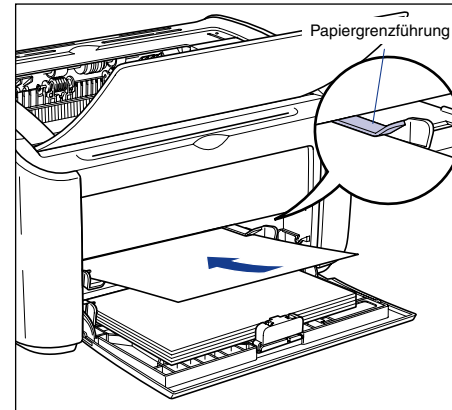

⚠ VORSICHT

Achten Sie beim Papiereinlegen darauf, sich nicht die Hände an den Papierkanten zu schneiden.

🖐 WICHTIG

- Sie können nur einzelne Blätter in das Fach für manuelle Zuführung einlegen.
- Legen Sie das Papier gerade ein.
- Wenn Papier an den Ecken aufgerollt oder gefaltet ist, glätten Sie es vor dem Einlegen.

HINWEIS

Zum Drucken auf Papier mit Briefköpfen oder Papier mit Logo-Aufdruck legen Sie das Papier so ein, dass die zu bedruckende Seite nach oben weist und die Papieroberseite zum rückwärtigen Ende weist.

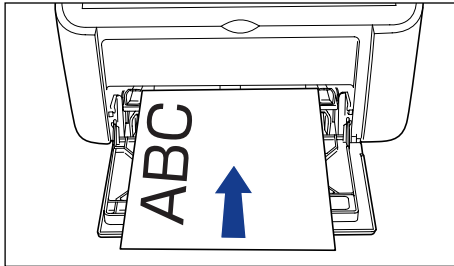
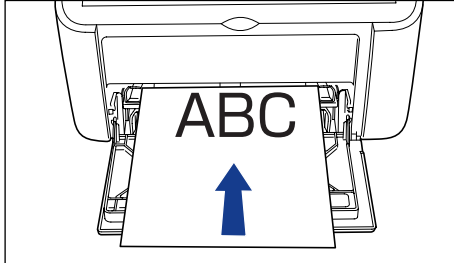

4 **Passen Sie die Papierführungen so an, dass sie an beiden Seiten des Papiers ausgerichtet sind.**

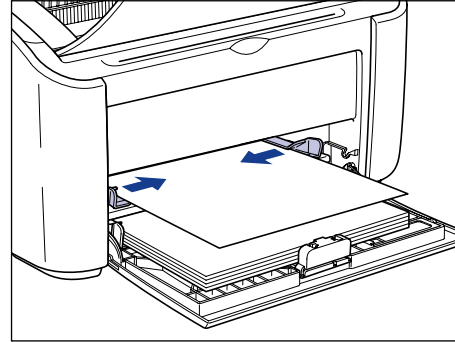

WICHTIG

- Vergewissern Sie sich grundsätzlich, dass die Papierführungen der Papierbreite entsprechen. Wenn die Papierführungen zu weit oder zu eng sind, wird das Papier nicht korrekt eingezogen, und es kann zu einem Papierstau kommen.

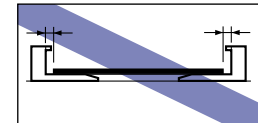
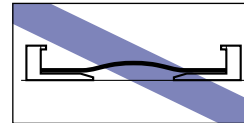

- Während des Druckvorgangs sollten Sie das Papier im Fach für manuelle Zuführung nicht berühren oder herausziehen. Andernfalls kann es zu Fehlfunktionen des Druckers kommen.

Papierausgabe

Die Seiten werden in das Ausgabefach oben auf dem Drucker mit der gedruckten Seite nach unten ausgegeben. Öffnen Sie das Ausgabefach, wenn die Druckausgabe in das Ausgabefach erfolgen soll.

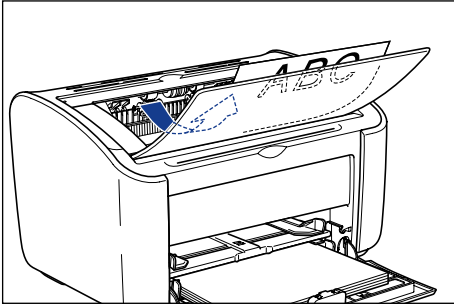

Schließen Sie das Ausgabefach, wenn Sie den Drucker nicht benutzen.

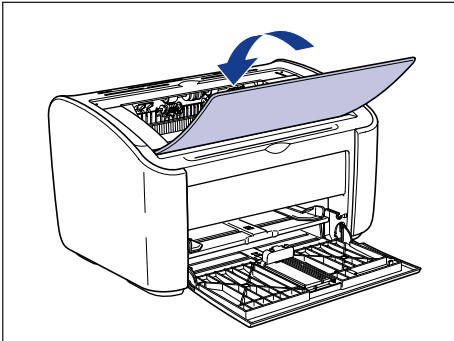

WICHTIG

Der Bereich um das Ausgabefach ist während des Druckvorgangs und unmittelbar danach sehr heiß. Wenn Sie Papier aus dem Ausgabefach nehmen oder einen Papierstau beseitigen, achten Sie unbedingt darauf, den Bereich um das Ausgabefach nicht zu berühren.

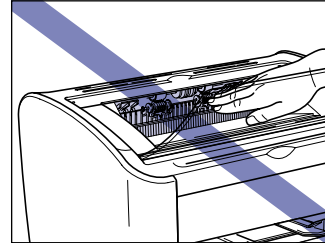

HINWEIS

Das Ausgabefach kann bis zu ca. 100 Blatt Normalpapier (64 g/m²) enthalten.



Anschließen des Druckers an einen Computer und Installieren der Software

In diesem Schritt schließen Sie den Drucker über ein USB-Kabel an einen Computer an und installieren den Druckertreiber und USB-Klasse-Treiber. Die USB-Schnittstelle des Druckers kann an Computer mit den folgenden Betriebssystemen angeschlossen werden.

- Windows 98/Me: USB Full-Speed (USB 1.1 äquivalent)
- Windows 2000/XP/Server 2003: USB 2.0 Hi-Speed/USB Full-Speed (USB 1.1 äquivalent)



WARNUNG

- **Wenn Sie das USB-Kabel anschließen oder abtrennen, während der Netzstecker des Druckers mit einer Netzsteckdose verbunden ist, sollten Sie auf keinen Fall die Metallteile des Steckers berühren. Andernfalls besteht die Gefahr eines elektrischen Schlags.**
- **Ziehen Sie das USB-Kabel nicht ab, während der Computer oder der Drucker eingeschaltet sind. Andernfalls kann es zu Beschädigungen des Druckers kommen.**



WICHTIG

- Unter den folgenden Bedingungen darf das USB-Kabel nicht angeschlossen oder abgetrennt werden. Andernfalls kann es zu Fehlfunktionen des Computers oder Druckers kommen.
 - Direkt nach dem Einschalten des Computers während das Betriebssystem hochfährt
 - Während des Druckvorgangs

- Wenn Sie das USB-Kabel anschließen oder abtrennen, während der Computer oder der Drucker eingeschaltet ist, sollten Sie nach dem Abtrennen des Kabels unbedingt mindestens fünf Sekunden warten, bis Sie das Kabel erneut anschließen. Wenn Sie das Kabel direkt nach dem Abtrennen erneut anschließen, kann dies zu Fehlfunktionen des Computers oder Druckers führen.
- Dieser Drucker führt bidirektionale Kommunikationen während des Druckvorgangs aus. Wenn Sie den Drucker an Druckservern, USB-Hubs und Schaltgeräte anschließen, die unidirektionale Kommunikation erfordern, kann dies zu Fehlfunktionen führen.
- Wenn Sie mit Windows 2000/XP/Server 2003 arbeiten, melden Sie sich beim Start des Computers als Benutzer an, der Mitglied der Administratorgruppe ist.
- Wenn Sie den Drucker zum ersten Mal nach der Installation einschalten, wird eventuell ein einzelnes weißes Blatt Papier aus dem Drucker ausgegeben. Dies ist kein Anzeichen für eine Fehlfunktion.



HINWEIS

- Die in diesem Abschnitt abgebildeten Screenshots stammen aus Windows XP Home Edition.
- Im Lieferumfang des Druckers ist kein USB-Kabel enthalten. Nehmen Sie ein USB-Kabel, das dem von Ihnen verwendeten Computer entspricht.

1 Vergewissern Sie sich, dass der Computer und der Drucker ausgeschaltet sind.

2 Öffnen Sie die USB-Abdeckung.

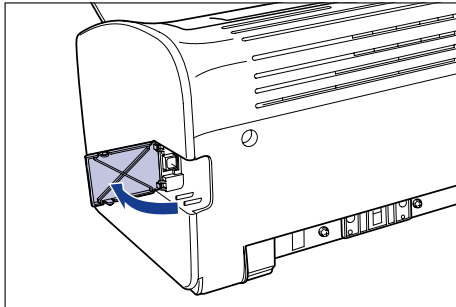

3 Schließen Sie das B-Typ-Ende (quadratisch) des USB-Kabels an den USB-Anschluss an der Rückseite des Druckers an, und schließen Sie die USB-Abdeckung.

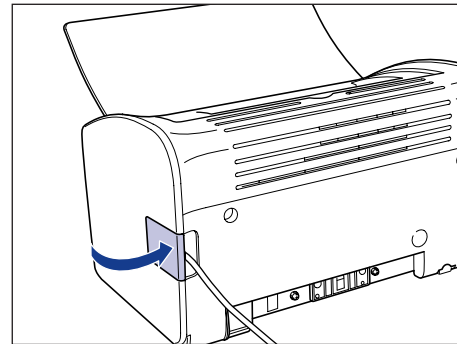
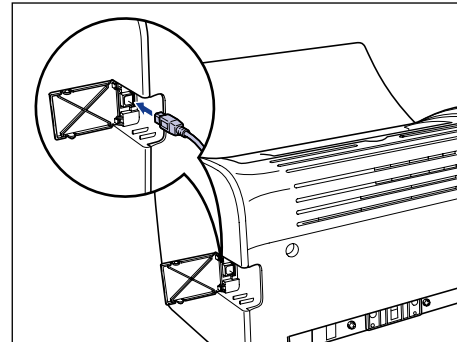

Schritt
5

- 4** Schließen Sie das A-Typ-Ende (flach) des USB-Kabels an den USB-Anschluss des Computers an.

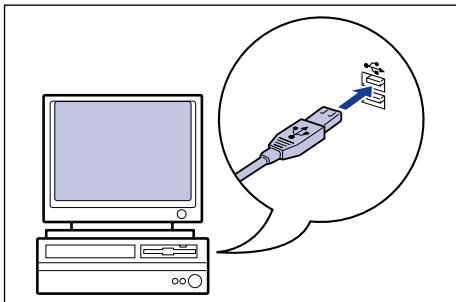

- 5** Schalten Sie den Computer ein, und starten Sie Windows.



WICHTIG

Wenn der automatische Plug&Play-Assistent angezeigt wird, klicken Sie auf [Abbrechen] und installieren die CAPT-Software folgendermaßen.

- 6** Legen Sie die mitgelieferte CD-ROM "LBP2900 User Software" in das CD-ROM-Laufwerk ein.

Das CD-ROM-Installationsprogramm wird automatisch angezeigt.



WICHTIG

Wenn das CD-ROM-Installationsprogramm nicht automatisch startet, wählen Sie aus dem Menü [Start] die Option [Ausführen] aus, geben Sie "D:\German\CNAB4MNU.exe" ein, und klicken Sie auf [OK]. (In diesem Fall wird davon ausgegangen, dass dem CD-ROM-Laufwerk der Buchstabe "D:" zugewiesen wurde. Der tatsächliche Buchstabe für das CD-ROM-Laufwerk hängt von dem Computer ab, den Sie verwenden.)

- 7** Klicken Sie auf [Installieren].

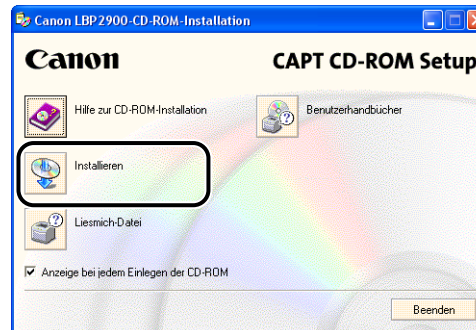

- 8** Bestätigen Sie die Sprache, und klicken Sie auf [Ja].



- 9** Klicken Sie auf [Weiter].



10 Bestätigen Sie den Inhalt der Vereinbarung, und wählen Sie [Ich akzeptiere die Bedingungen der Lizenzvereinbarung], und klicken Sie dann auf [Weiter].

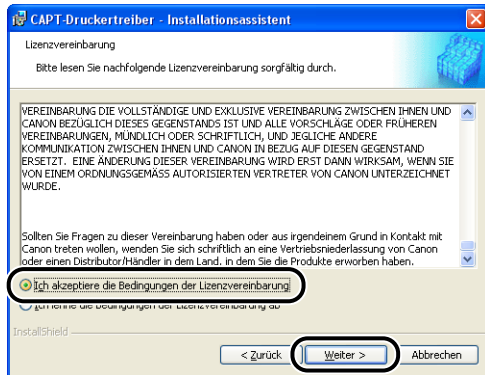

11 Überprüfen Sie, dass das Kontrollkästchen für [USB-Verbindung für Druckerinstallation verwenden.] aktiviert ist, und klicken Sie anschließend auf [Weiter].

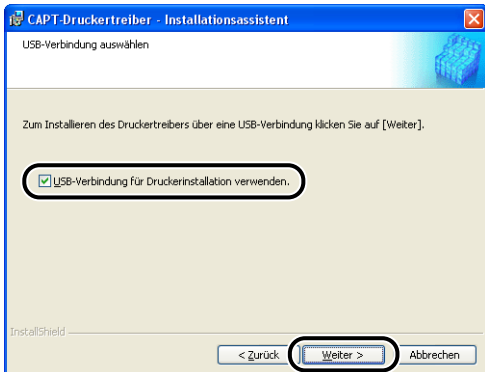

Wenn Sie mit einem Betriebssystem arbeiten, das mit dem Windows-Firewall ausgestattet ist, wie Windows XP Service Pack 2, wird das folgende Fenster angezeigt. Klicken Sie auf [Ja] oder [Nein].

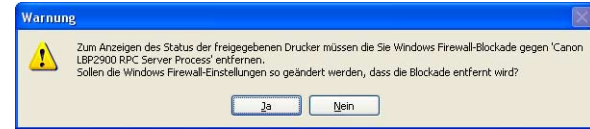

Klicken Sie auf [Ja], um den Windows-Firewall so zu konfigurieren, dass die Kommunikation mit Client-Computern nicht blockiert wird. Wählen Sie diese Option aus, wenn der Computer, auf dem Sie die Installation gerade vornehmen, ein Druckserver ist.

Klicken Sie auf [Nein], um den Windows-Firewall so zu konfigurieren, dass die Kommunikation mit Client-Computern blockiert wird.

12 Die Nachricht [Die Installation kann nach dem Start nicht mehr gestoppt werden. Möchten Sie fortfahren?] wird angezeigt. Klicken Sie auf [Ja].

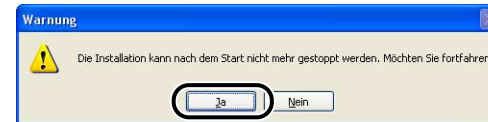

HINWEIS

- Wenn Sie mit Windows 2000 arbeiten und das Dialogfeld [Digitale Signatur nicht gefunden] angezeigt wird, klicken Sie auf [Ja].
- Wenn Sie mit Windows XP/Server 2003 arbeiten und das Dialogfeld [Software-Installation] angezeigt wird, klicken Sie auf [Trotzdem fortfahren].

13 Wenn das folgende Fenster angezeigt wird, schalten Sie den Drucker ein.

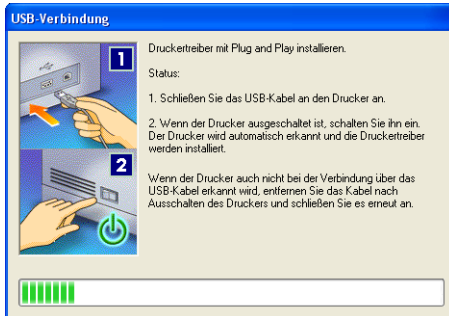

Drücken Sie die "I"-Seite des Netzschalters, um den Drucker einzuschalten.

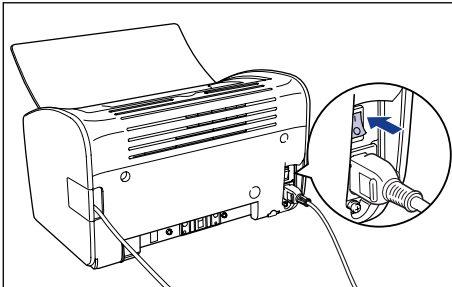

Die Installation des USB-Klasse-Treibers und des Druckertreibers startet automatisch.

HINWEIS

- Wenn der Drucker nicht automatisch erkannt wird, lesen Sie Kapitel 6 "Fehlersuche" im  *Anwenderhandbuch*.
- Wenn Sie mit Windows XP/Server 2003 arbeiten und das Dialogfeld [Hardware-Installation] angezeigt wird, klicken Sie auf [Trotzdem fortfahren].

14 Sie werden in einem Fenster darüber informiert, dass die Installation abgeschlossen ist. Wählen Sie [Computer jetzt neu starten] aus, und klicken Sie anschließend auf [Beenden].

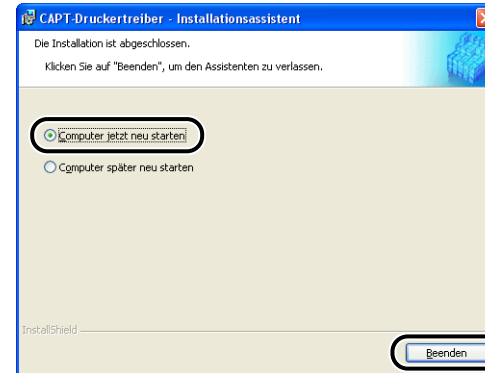

Windows wird neu gestartet.

HINWEIS

Wenn die Treiberinstallation nicht erfolgreich abgeschlossen wurde, finden Sie in Kapitel 6 "Fehlersuche" im  *Anwenderhandbuch* Einzelheiten zur erneuten Installation der CAPT-Software.

Hiermit ist die Installation des USB-Klasse-Treibers und des Druckertreibers abgeschlossen.

Nach Abschluss der Installation

Wenn die Installation der CAPT-Software abgeschlossen ist, werden die folgenden Symbole und Ordner erstellt.

■ Für Windows 98/Me/2000

- Im Ordner [Drucker] wird das Druckersymbol [Canon LBP2900] angezeigt.
- Das [Deinstallationsprogramm für Canon-Drucker] wird in [Programme] unter dem [Start]-Menü hinzugefügt.

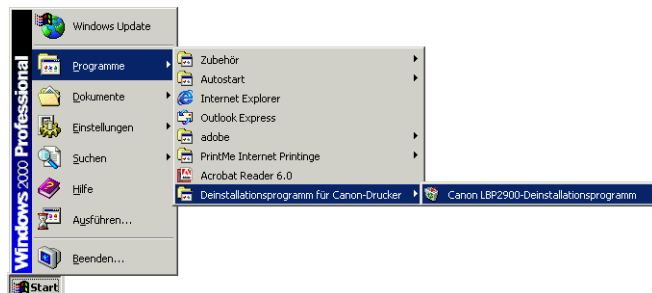
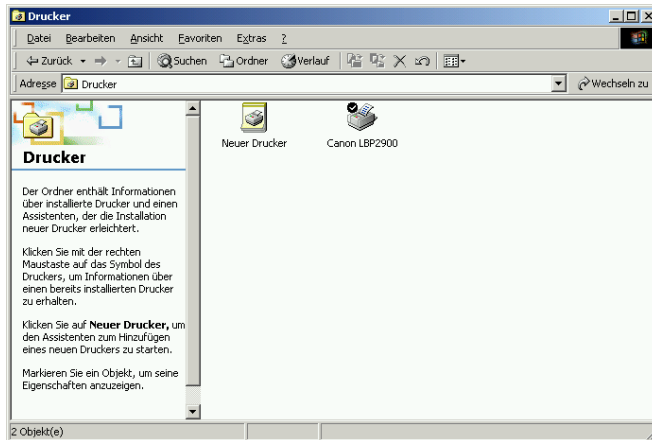

■ Für Windows XP/Server 2003

- Im Ordner [Drucker und Faxgeräte] wird das Druckersymbol [Canon LBP2900] angezeigt.
- Das [Deinstallationsprogramm für Canon-Drucker] wird in [Alle Programme] unter dem [Start]-Menü hinzugefügt.

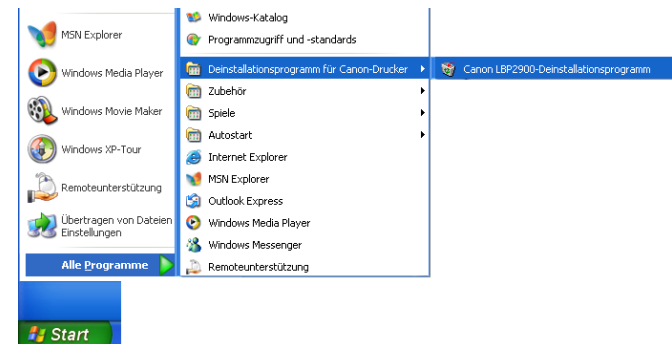
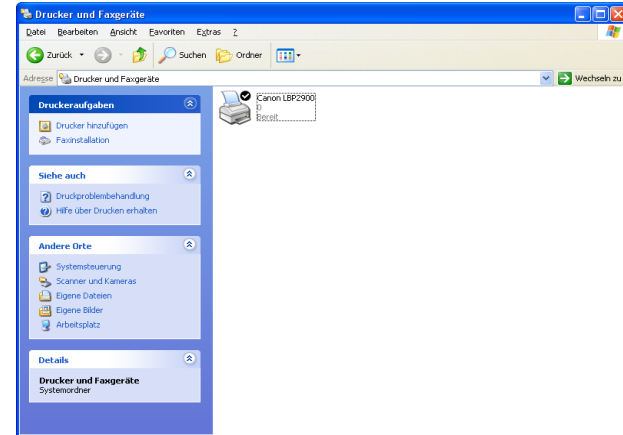

Schritt
5

Drucken einer Testseite

Vor der ersten Verwendung des Druckers sollten Sie unbedingt eine Testseite drucken. Gehen Sie dazu folgendermaßen vor.

HINWEIS

Die in diesem Abschnitt abgebildeten Screenshots stammen aus Windows XP Home Edition.

1 Öffnen Sie den Ordner [Drucker und Faxgeräte] oder [Drucker].

Für Windows 98/Me/2000: Wählen Sie [Einstellungen] → [Drucker] aus dem [Start]-Menü.

Für Windows XP Professional/Server 2003: Wählen Sie [Drucker und Faxgeräte] aus dem [Start]-Menü.

Für Windows XP Home Edition: Wählen Sie [Systemsteuerung] aus dem [Start]-Menü, und klicken Sie anschließend auf [Drucker und andere Hardware] → [Drucker und Faxgeräte].

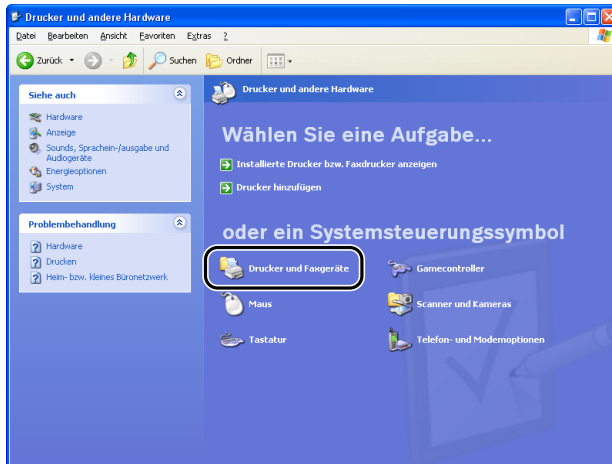

Der Ordner [Drucker und Faxgeräte] oder [Drucker] wird angezeigt.

2 Wählen Sie das Symbol [Canon LBP2900] und anschließend [Eigenschaften] aus dem Menü [Datei] aus.

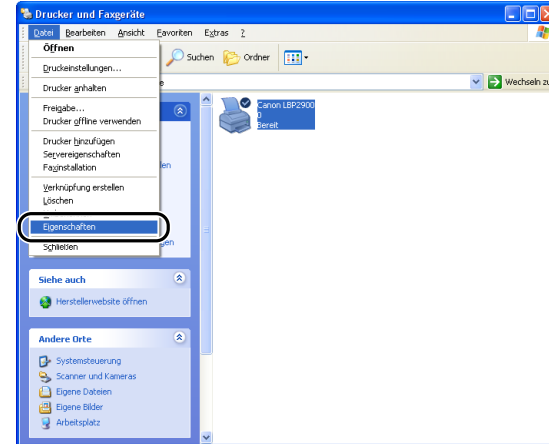

Das Dialogfeld [Eigenschaften] für den Drucker wird angezeigt.

3 Klicken Sie auf der Registerkarte [Allgemein] auf [Testseite drucken].

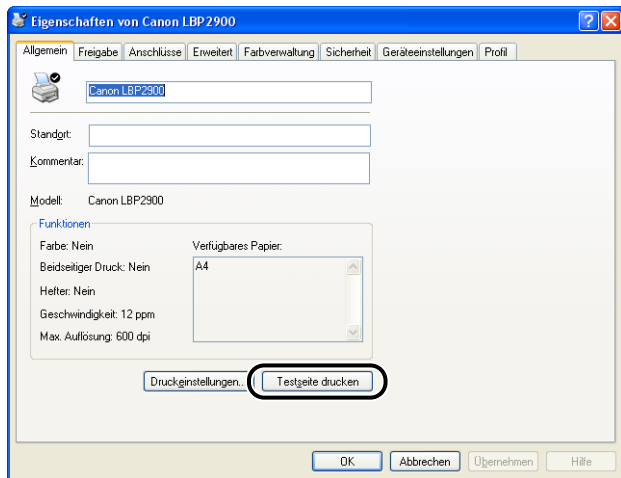

Der Drucker beginnt automatisch mit dem Druck einer Testseite.

WICHTIG

Wenn Sie mit Windows 98/Me arbeiten, können Sie die Option [Trennseite] für den Druck nicht einstellen.

4 Wenn die Seite korrekt gedruckt wird, klicken Sie auf [OK].

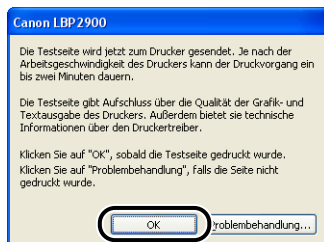

HINWEIS

Wenn die Testseite nicht korrekt gedruckt wird, finden Sie in Kapitel 6 "Fehlersuche" im  *Anwenderhandbuch* Einzelheiten zur erneuten Installation des CAPT-Treibers.

Der Drucker ist nun druckbereit.

Sie sollten das  *Anwenderhandbuch* aufmerksam lesen, um die Funktionen des Druckers optimal nutzen zu können.

Informationen zur CD-ROM

■ CAPT (Canon Advanced Printing Technology)-Software, USB-Klasse-Treiber

Die CAPT-Software (CAPT = Canon Advanced Printing Technology), die sich auf der mitgelieferten CD-ROM befindet, muss vor Inbetriebnahme des Druckers installiert werden. Stellen Sie sicher, dass diese Software auf dem von Ihnen verwendeten Computer installiert wird.

Der USB-Klasse-Treiber ist eine Software, mit der Sie für den Druckvorgang den USB-Anschluss verwenden können. Die CAPT (Canon Advanced Printing Technology)-Software sowie der USB-Klasse-Treiber bestehen aus den folgenden Komponenten.

- CAPT-Druckertreiber für Windows 98/Me
- CAPT-Druckertreiber für Windows 2000/XP/Server 2003
- USB-Klasse-Treiber für Windows 98*

* Unter Windows Me/2000/XP/Server 2003 wird der Standard-USB-Klasse-Treiber des Betriebssystems verwendet.

HINWEIS

Bevor Sie die CAPT-Software verwenden, lesen Sie unbedingt die [Liesmich-Datei], die Sie über das CD-ROM-Installationsprogramm öffnen können.

Informationen zum CD-ROM-Installationsprogramm

Wenn die CD-ROM in das CD-ROM-Laufwerk eingelegt wird, wird automatisch das folgende CD-ROM-Installationsprogramm gestartet.

Sie können die Installation der verschiedenen Software-Teile über das CD-ROM-Installationsprogramm starten.



● Hilfe zur CD-ROM-Installation

Klicken Sie auf diese Schaltfläche, um die Online-Hilfe für das CD-ROM-Installationsprogramm anzuzeigen. Klicken Sie auf ein beliebiges Element auf dem Bildschirm, um eine Erläuterung zu diesem Element anzuzeigen.

● Installieren

Klicken Sie auf diese Schaltfläche, um den Installationsassistenten für die Installation des Druckertreibers zu starten.

● Liesmich-Datei

Klicken Sie auf diese Schaltfläche, um die Liesmich-Datei des Druckertreibers anzuzeigen. Diese Datei enthält zusätzliche Informationen und wichtige Daten, die nicht in der Online-Hilfe oder im Benutzerhandbuch enthalten sind. Sie sollten diese Datei unbedingt lesen, bevor Sie den Drucker benutzen.

● Benutzerhandbücher

Klicken Sie auf diese Schaltfläche, um die Bedienungsanleitungen für den LBP2900 anzuzeigen. Klicken Sie entweder auf [Erste Schritte] oder auf [Anwenderhandbuch], um das entsprechende Handbuch im PDF-Format anzuzeigen. Für die Anzeige der Handbücher im PDF-Format ist Adobe Reader/Adobe Acrobat Reader erforderlich. Wenn Adobe Reader/Adobe Acrobat Reader auf Ihrem System nicht installiert ist, laden Sie das Programm bitte von der Website von Adobe Systems Incorporated herunter.

* Auf der mitgelieferten CD-ROM befinden sich die folgenden PDF-Handbücher im Ordner [Manuals].

Erste Schritte: Manual_1.pdf

Anwenderhandbuch: Manual_2.pdf

● Beenden

Schließt das CD-ROM-Installationsprogramm.

HINWEIS

- Wenn die Option [Anzeige bei jedem Einlegen der CD-ROM] ausgewählt ist, wird das CD-ROM-Installationsprogramm bei jedem Einlegen der CD in das CD-ROM-Laufwerk automatisch gestartet.
- Wenn das CD-ROM-Installationsprogramm nicht automatisch startet, wählen Sie aus dem Menü [Start] die Option [Ausführen] aus, geben Sie "D:\German\CNAB4MNU.exe" ein, und klicken Sie auf [OK].
(In diesem Fall wird davon ausgegangen, dass dem CD-ROM-Laufwerk der Buchstabe "D:" zugewiesen wurde. Der tatsächliche Buchstabe für das CD-ROM-Laufwerk hängt von dem Computer ab, den Sie verwenden.)



CANON INC.

30-2, Shimomaruko 3-chome, Ohta-ku, Tokyo 146-8501, Japan

CANON U.S.A., INC.

One Canon Plaza, Lake Success, NY 11042, U.S.A.

CANON CANADA INC.

6390 Dixie Road Mississauga, Ontario L5T 1P7, Canada

CANON EUROPA N.V.

Bovenkerkerweg 59-61 1185 XB Amstelveen, The Netherlands

CANON FRANCE S.A.S.

17, quai du Président Paul Doumer 92414 Courbevoie Cedex, France

CANON COMMUNICATION & IMAGE FRANCE S.A.S.

12 Rue de l'Industrie 92414 Courbevoie Cedex, France

CANON (U.K.) LTD.

Woodhatch, Reigate, Surrey, RH2 8BF, United Kingdom

CANON DEUTSCHLAND GmbH

Europark Fichtenhain A10, 47807 Krefeld, Germany

CANON ITALIA S.p.A.

Via Milano, 8 20097 San Donato Milanese (MI) Italy

CANON LATIN AMERICA, INC.

703 Waterford Way Suite 400 Miami, Florida 33126 U.S.A.

CANON AUSTRALIA PTY. LTD

1 Thomas Holt Drive, North Ryde, Sydney, N.S.W. 2113, Australia

CANON CHINA CO., LTD

15F, North Tower, Beijing Kerry Centre, 1 Guang Hua Road, Chao Yang District, 100020, Beijing, China

CANON SINGAPORE PTE. LTD.

1 HarbourFront Avenue #04-01 Keppel Bay Tower, Singapore 098632

CANON HONGKONG CO., LTD

19/F., The Metropolis Tower, 10 Metropolis Drive, Hunghom, Kowloon, Hong Kong